

**Denominazione prodotto:**  
*Product's name:* PUMP 9.10/300 T.SHU 1,5MT 230V BOX

**Codici:**  
*Codes:* A11N180154B

**Foto prodotto:**  
*Product's product:*

L'immagine è puramente indicativa - *The product image is just an example.*

**Tipologia fluido:**  
*Fluid typology:* Acqua dolce, pulita; non può essere utilizzata per il trattamento di acqua destinata al consumo umano.  
*Clean fresh water; cannot be used to purify water for human consumption.*
**Tipologia costruttiva:**  
*Construction typology:* Monostadio ad albero orizzontale, corpo assiale ad ingresso singolo, con rotore immerso.  
*Single stage, horizontal shaft, axial body with single-input, immersed rotor.*
**Posizionamento:**  
*Positioning system:* Immersa.  
*Submersible.*
**Conformità e approvazioni:**  
*Conformity and approvals:* EN 60335-1, EN 60335-2-41,  
 EN 60335-2-55, EN 55014-1,  
 EN 55014-2

**Temperatura minima fluido:**  
*Minimum fluid temperature:* 4 [°C]  
 39.2 [°F]

**Temperatura massima fluido:**  
*Maximum fluid temperature:* 35 [°C]  
 95 [°F]

**Connessioni:**  
*Connections:* OUT: Ø 13 [mm] M (Ø 12.4 [mm] F)

**Portata:**  
*Flow-rate:* 300 [l/h]  
 79 [gph]

**Prevalenza:**  
*Head:* 0.6 [m]  
 2 [ft]

**Potenza assorbita:**  
*Input power:* 5 [W]

**Tensione nominale:**  
*Rated voltage:* 220 ÷ 240 [V]

**Corrente nominale:**  
*Rated current:* I<sub>max</sub> = 40 [mA]

**Tipologia dell'alimentazione:**  
*Nature of supply:* ~ (AC) 50 [Hz]

**Classe isolamento elettrico:**  
*Electrical insulation class:* I

**Grado di protezione IP:**  
*IP protection rate:* IPX8

**Cavo:**  
*Cable:* H03VV-F 3X0,75

 lunghezza: 1.5 [m]  
 lenght: 4.9 [ft]

**Spina:**  
*Plug:* Europa (Shuko)  
 European (Shuko)

Standard: CEE 7/7 Water Proof

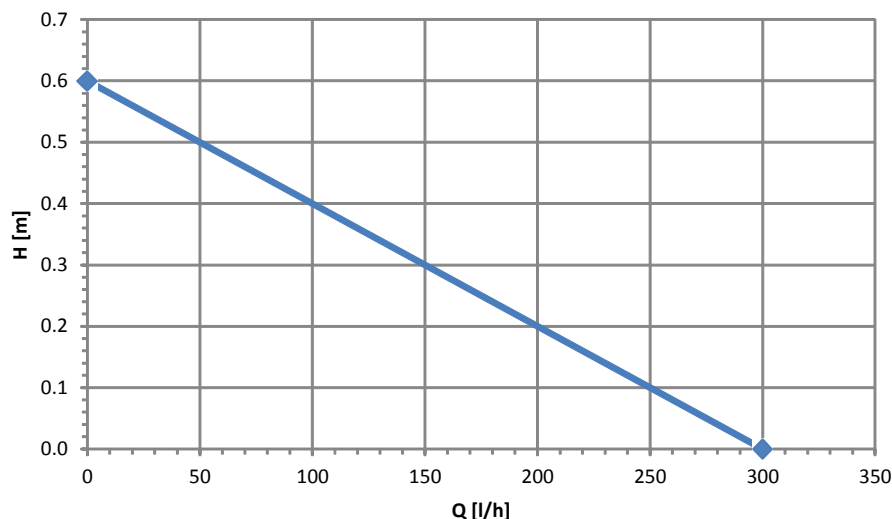
**Portata regolabile/Adjustable flow rate**

Dimensioni, imballi e componenti possono variare causa esigenze produttive  
Dimensions, packing and components can vary cause productive requirements

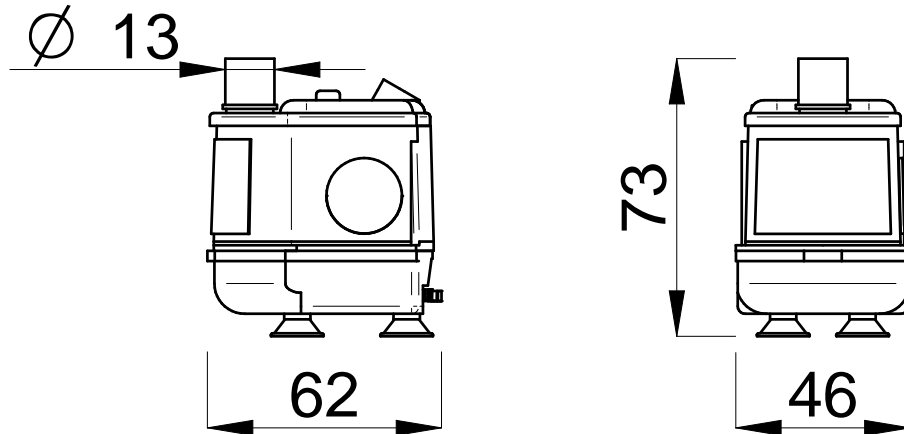

#### Ricambi/Spare parts

#	Codice Prodotto/Product Code	Descrizione/Description
1	XR252N	GUSCIO COMPLETO/SHELL 9.10/300
2	XR095B	KIT ROTORE/ROTOR IMPELLER KIT 9.10/30

