



# TIEMME

## VALVOLA DI ZONA A 2 VIE VÁLVULA DE ZONA DE 2 VÍAS

### Art. 2138

Le valvole motorizzate possono essere utilizzate nei più svariati settori dell'impiantistica. Particolarmente indicate come valvole per la regolazione e contabilizzazione d'impianti di riscaldamento singoli o a zone, impianti con utilizzazione di energie alternative, impianti con fluidi caldi o freddi ed impianti di automazione in genere.

Las válvulas motorizadas pueden ser utilizadas en diversos campos de la ingeniería de plantas de procesamiento. Particularmente adecuado como válvula para la regulación y la contabilización de los sistemas de calefacción individual o de zonas, instalaciones que utilizan energías alternativas con líquidos calientes o fríos e instalaciones de automoción en general.

#### ART.2138

Il servocomando opera sulla valvola con una rotazione monodirezionale di 90° passando dalla posizione di apertura alla posizione di chiusura e viceversa. E' possibile azionare manualmente la valvola, dopo aver sfilato il servocomando, agendo sul perno di manovra con una chiave fissa da 8 mm; i piani fresati paralleli indicano, con il loro andamento, la posizione della sfera.

Le valvole art.2138 svolgono la funzione di intercettazione del fluido termovettore e risultano essere le valvole di zona universali applicabili in qualunque soluzione impiantistica.

#### ART.2138

El servomando actúa en la válvula con una rotación monodireccional de 90°, pasando de la posición de apertura a la posición de cierre y viceversa. Es posible accionar la válvula manualmente, después de haber sacado el servomando, actuando en el perno de maniobra con una llave fija de 8 mm; los planos fresados paralelos indican la posición de la esfera.

La función de las válvulas art. 2138 es la de interceptar el fluido transportador del calor; estas válvulas son las válvulas de zona universales que se aplican en cualquier solución del sistema.

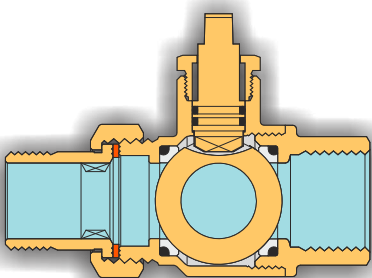
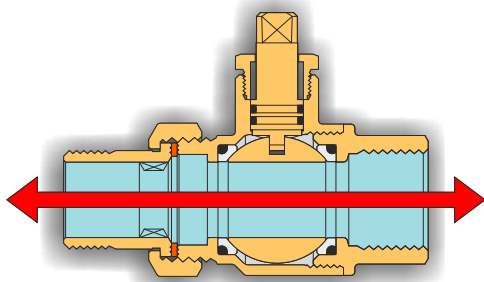

#### Caratteristiche Tecniche della valvola Características técnicas de la válvula

Corpo valvola in ottone EN 12165-CW617N nichelato

Cuerpo de la válvula de latón EN 12165-CW617N de níquel

Sfera in ottone EN 12164-CW617N cromata

Bola de latón CW617N EN 12164-cromo

Stelo di manovra in ottone EN 12164-CW617N con O-ring

Madre maniobra de latón EN 12164-CW617N con O-ring

Passaggio totale DN 15 (1/2") DN20 (3/4") - DN25 (1") - DN32 (1"1/4)

Diámetro DN 15 (1/2") DN20 (3/4") - DN25 (1") -DN32 (1"1/4)

Temperatura del fluido termovettore da 0 a 100°C

Temperatura del fluido de 0 a 100 ° C

Pressione di esercizio PN 16

Presión de trabajo PN 16

Pressione differenziale massima 10 bar

Presión diferencial máxima 10 bar

TIEMME Raccorderie S.p.A. si riserva di apportare modifiche in qualsiasi momento senza preavviso.  
TIEMME Raccorderie SpA se reserva la facultad de aportar modificaciones en cualquier momento y sin previo aviso.  
E' vietata qualsiasi forma di riproduzione, se non autorizzata.  
Queda prohibida toda forma de reproducción no autorizada





# TIEMME

## VALVOLA DI ZONA A 2 VIE VÁLVULA DE ZONA DE 2 VÍAS

### Art. 2138



Tabella dimensioni  
Tabla de dimensiones

CODICE-CÓDIGO	CODICE-CÓDIGO	size	DN	B	C	C1	D	F
213 0020	2138N0704	1/2"	15	78	G 1/2"	Rp 1/2"	16,25	112
213 0003	2138N0705	3/4"	20	96,5	G 3/4"	Rp 3/4"	20	115
213 0007	2138N0706	1"	25	110	G 1"	G 1"	24,5	121
213 0019	2138N0707	1"1/4	32	131	G 1"1/4	Rp 1"1/4	29,5	125

### Diagramma portata/perdita di carico Diagrama de flujo / caída de presión

- Coefficiente di portata Kv: 15 (1/2") 31 (3/4") - 50 (1") - 79 (1"1/4) m<sup>3</sup>/h con Δp 1bar.
- Coeficiente de flujo Kv: 15 (1/2") 31 (3/4") - 50 (1") - 79 (1"1/4) m<sup>3</sup>/h con Δp 1bar.

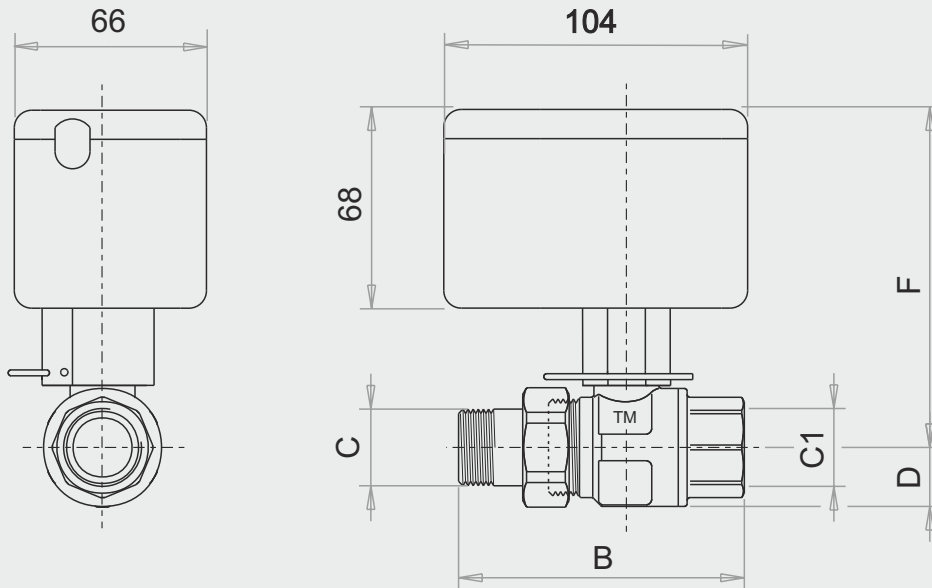
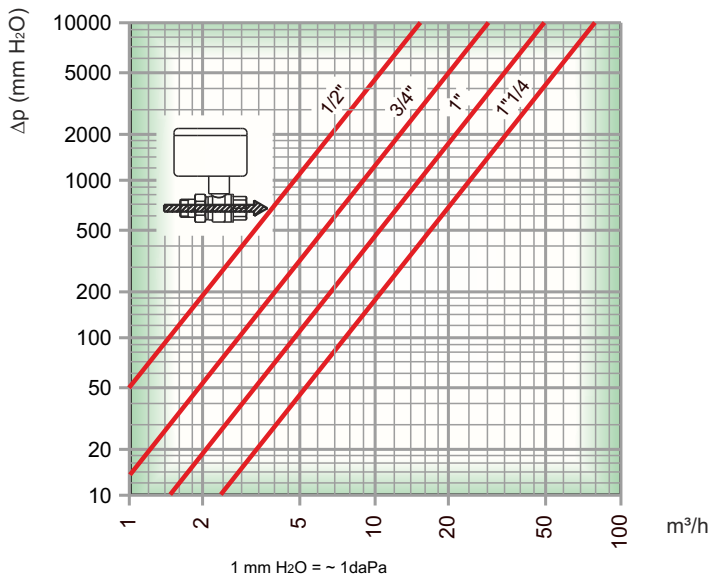

#### Vantaggi

Le valvole a sfera motorizzate permettono di risparmiare energia, acqua e tempo.  
Sfilando la spina elastica, il motorino elettrico può essere rimosso o sostituito senza svuotare l'impianto.  
Indicatore di posizione con led luminoso giallo (led spento = valvola chiusa).  
Struttura compatta per semplificare l'installazione.  
Relè incorporato nel motore elettrico.  
La chiusura della valvola non causa colpi d'ariete e protegge le installazioni da sovraccarichi.

#### Ventajas

Las válvulas de esfera motorizadas permiten ahorrar energía, agua y tiempo.  
Sacando la clavija elástica, el motor eléctrico puede quitarse o sustituirse sin vaciar la instalación.  
Indicador de posición con led luminoso amarillo (led apagado = válvula cerrada).  
Estructura compacta para simplificar la instalación.  
Relé incorporado del motor eléctrico.  
El cierre de la válvula no provoca golpes de ariete y protege las instalaciones contra las sobrecargas.



# TIEMME

## VALVOLA DI ZONA A 2 VIE VÁLVULA DE ZONA DE 2 VÍAS

## Art. 2138

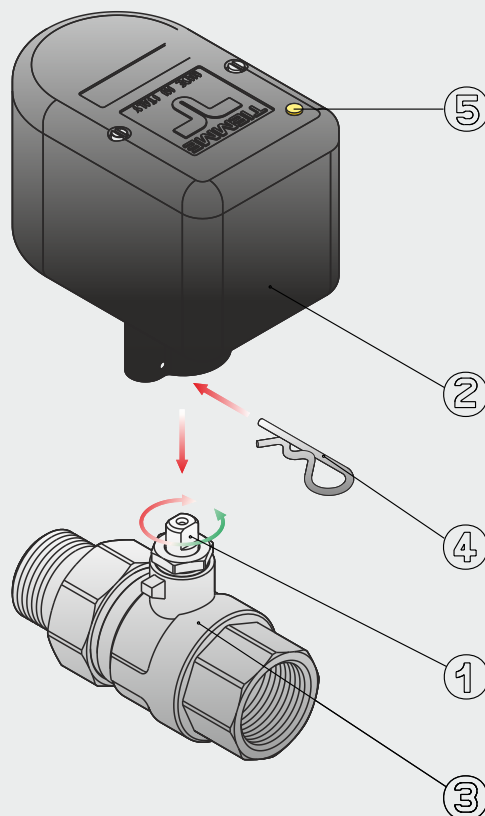

### Collegamenti meccanici Conexiones mecánicas

Il collegamento tra le valvole di zona Tiemme e l'impianto risulta particolarmente semplice grazie alla presenza dei bocchettoni con sede piana. Altrettanto facile e pratico è anche il collegamento tra servocomando e corpo valvola realizzabile come indicato di seguito:

Allineare il piano fresato (1) del perno di manovra alla posizione in cui si trova il giunto del servocomando (2) utilizzando una chiave a forcina da 8 mm.

I servocomandi vengono forniti in posizione "APERTO".

Inserire il servocomando spingendolo verso la valvola (3).

Infilare la spina elastica (4) per fissare il servocomando alla valvola.

NB: con la valvola in posizione di apertura il led (5) sul servocomando sarà acceso.

La conexión entre las válvulas de zona Tiemme y la instalación es particularmente sencilla gracias a la presencia de boquillas con asiento plano. Es igualmente fácil y práctica la conexión entre el servomotor y el cuerpo de la válvula, que se realiza como se indica a continuación:

Alinear el plano fresado (1) del perno de maniobra en la posición en la que se encuentra la junta de servomotor (2) utilizando una llave de horquilla de 8 mm.

Los servomotores se suministran en posición "ABIERTO".

Insertar el servomotor empujándolo hacia la válvula (3).

Introducir la clavija elástica (4) para fijar el servomotor en la válvula.

Nota: con la válvula en posición de apertura el led (5) en el servomotor se encenderá.

TIEMME Raccorderie S.p.A. si riserva di apportare modifiche in qualsiasi momento senza preavviso.  
TIEMME Raccorderie SpA se reserva la facultad de aportar modificaciones en cualquier momento y sin previo aviso.  
È vietata qualsiasi forma di riproduzione, se non autorizzata.  
Queda prohibida toda forma de reproducción no autorizada.



TIEMME Raccorderie S.p.A.  
Via Cavallera 6/A (Loc. Barco) - 25045 Castegnato (Bs) - Italy  
Tel +39 030 2142211 R.A. - Fax +39 030 2142206  
info@tiemme.com - www.tiemme.com





# TIEMME

## VALVOLA DI ZONA A 2 VIE VÁLVULA DE ZONA DE 2 VÍAS

### Art. 2138

### Collegamenti elettrici Conexiones eléctricas

#### Installazione elettrica

- Verificare che l'alimentazione corrisponda a quella prevista dalle caratteristiche.
- Nel caso di impianto di riscaldamento centralizzato, la linea elettrica di alimentazione deve provenire dalla centrale termica per evitare manomissioni da parte dell'utente.
- Se la valvola viene installata all'interno di box è indispensabile la presenza di aerazione, per evitare l'eccessivo aumento della temperatura.
- Trattandosi di un apparecchio di classe II non si deve effettuare il collegamento al conduttore di protezione.

#### Instalación eléctrica

- Comprobar que el suministro de energía corresponde a la que se espera de las características.
- En caso de sistema de calefacción central, la línea fuente de energía debe provenir de plantas de energía térmica para evitar la daños por parte del usuario.
- Si la válvula está instalada dentro de una caja es esencial la presencia de ventilación para evitar un excesivo aumento de la temperatura.
- Tratándose de un dispositivo de Clase II no se debe conectar al cable de tierra.

1	BLU/AZUL -----NEUTRO, NUL
2	NERO/NEGRO -----CONSENSO CALDAIA, CONSENSO CALDERA
3	NERO/NEGRO -----CONSENSO CALDAIA, CONSENSO CALDERA
4	MARRONE/MARRÓN -----FASE, FAZA
5	GRIGIO/GRIS -----TERMOSTATO AMBIENTE, TERMOSTATO

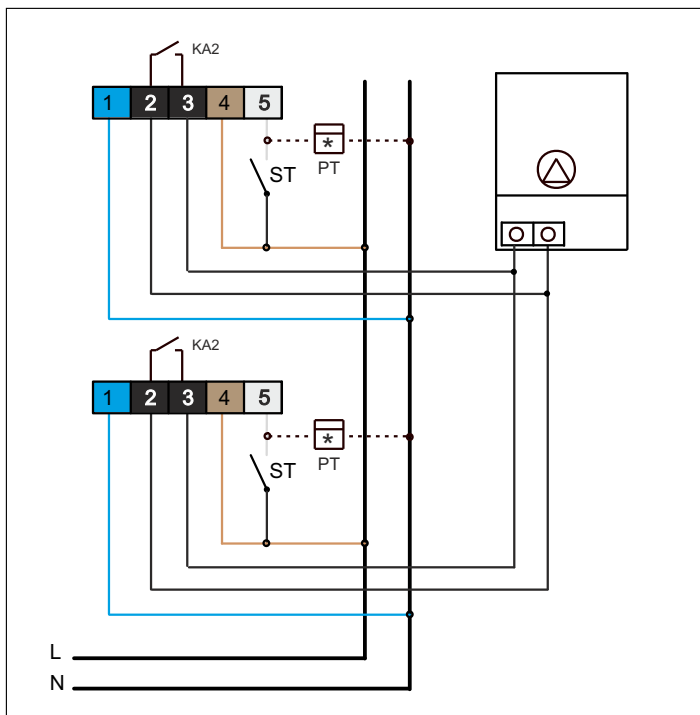

ST = termostato ambiente  
termostato

PT = contaore  
contador de horas



TIEMME Raccorderie S.p.A. si riserva di apportare modifiche in qualsiasi momento senza preavviso.  
 TIEMME Raccorderie S.p.A. se reserva la facultad de aportar modificaciones en cualquier momento y sin previo aviso.  
 È vietata qualsiasi forma di riproduzione, se non autorizzata.  
 Queda prohibida toda forma de reproducción no autorizada.



**TIEMME Raccorderie S.p.A.**  
 Via Cavallera 6/A (Loc. Barco) - 25045 Castegnato (Bs) - Italy  
 Tel +39 030 2142211 R.A. - Fax +39 030 2142206  
 info@tiemme.com - www.tiemme.com





# TIEMME

## VALVOLA DI ZONA A 2 VIE VÁLVULA DE ZONA DE 2 VÍAS

### Art. 2138

#### Schema elettrico Esquema eléctrico

230V a.c. version

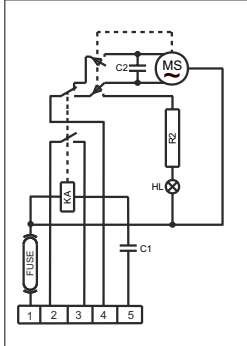

R2 = resistenza  
C1-C2 = condensatore  
KA = relé

R2 = resistencia  
C1-C2 = condensador  
KA = relé

24V a.c. version

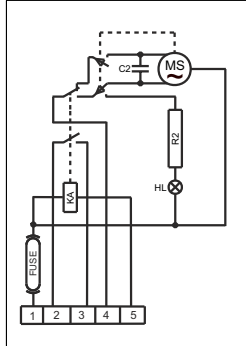

Alimentazione morsetti 1 - 4:	a 230Vac o 24Vac(50...60 Hz)
Terminales de alimentación 1 a 4:	230Vac o 24Vac (50 ... 60 Hz)
Potenza assorbita	6 VA
Consumo de energía	6 VA
Contacto relé morsetti 2 -3:	pulito (non in tensione)
attivo a valvola aperta	
Terminales de contacto de relé 2 -3:	limpio (no vivos) activos
válvula abierta	
Grado di protezione	IP 44
Grado de protección	IP 44
Temperatura di esercizio	min -5°C max 55°C
Temperatura minima di funzionamento:	-5 ° C max 55 ° C
Coppia max di rotazione	8 Nm
8 Nm de par máximo de rotación	
Tempo di manovra	80 sec.
tiempo de conmutación de	80 seg
Fusibile	5x20 F350 mA.
5x20 Fusibile F350 mA	
*Trattandosi di un apparecchio di classe II non si deve effettuare il collegamento al conduttore di protezione.	
* Como un dispositivo de Clase II no deben conectarse al cable de tierra.	

#### Istruzioni per l'installazione Instrucciones de instalación:

Le valvole possono essere montate in qualsiasi posizione orizzontale o verticale (non capovolte), purchè siano visibili, accessibili e le operazioni di manovra possano essere facilmente eseguite fino alla completa chiusura e/o apertura.

Salvo diversamente indicato la chiusura della valvola avviene in senso orario e l'apertura in senso anti-orario.

La direzione di montaggio della valvola rispetto al flusso del circuito è indifferente se non diversamente specificato con l'apposizione di specifiche marcature (generalmente frecce) sul corpo valvola.

L'impianto deve essere progettato e realizzato in modo tale da evitare sollecitazioni tali da danneggiare la valvola ed impedirne la corretta tenuta ed il buon funzionamento.

Le operazioni di collegamento tra la valvola e la raccorderia di connessione all'impianto devono essere eseguite con attrezzature idonee. La coppia di serraggio deve essere tale da garantire la corretta tenuta senza arrecare danneggiamenti alla valvola od ai raccordi.

Ad installazione completata è necessario eseguire la verifica delle tenute secondo quanto specificato dalle norme tecniche e/o dalle leggi vigenti nel paese di utilizzo.

La valvola non va tenuta in posizione intermedia per lunghi periodi onde evitare danneggiamenti degli organi di tenuta della valvola stessa.

In caso di lunga inattività della valvola è possibile che la manovrabilità risulti difficile pertanto si rende necessario l'utilizzo di "leve lunghe" per facilitarne l'apertura e/o chiusura.

Per mantenere la valvola ed i relativi organi di tenuta in buone condizioni e suggerire installare un filtro per la raccolta di eventuali impurità a monte della valvola.

Tiemme Raccorderie SpA declina ogni responsabilità in caso di guasti e/o incidenti qualora l'installazione non sia stata realizzata in conformità con le norme tecniche e scientifiche in vigore ed in conformità a manuali, cataloghi e/o relative disposizioni tecniche indicate da Tiemme Raccorderie SpA.

Per qualsiasi ulteriore informazioni rivolgersi ai rivenditori autorizzati o direttamente a TIEMME SpA.

Las válvulas se pueden montar en cualquier posición horizontal o vertical (no al revés), siempre que sean visibles, accesibles y las operaciones de maniobra se puedan implementar fácilmente hasta el cierre total y / o la apertura.

A menos que se indique lo contrario el cierre de la válvula está en el sentido horario y la apertura de sentido contrario a las agujas del reloj. La dirección del montaje de la válvula para el flujo del circuito es indiferente si no se especifica lo contrario con la "colocación de marcas específicas (por lo general las flechas) en el cuerpo de la válvula.

La Instalación debe ser diseñada y construida a fin de evitar tensiones que pueden dañar la válvula e impedir un cierre y un buen funcionamiento.

Las operaciones de enlace entre la válvula y accesorios para conectarse a la instalación se debe realizar con el equipo adecuado. El par de apriete debe ser suficiente para garantizar el correcto sellado sin causar daños a la válvula o accesorios. Al completarse de la instalación se debe realizar la verificación exigida según lo especificado por las normas técnicas y / o las leyes pertinentes en el país de uso.

La válvula no debe mantenerse en una posición intermedia por períodos largos para evitar daños a los órganos de mantenimiento de la válvula en sí misma.

En el caso de larga inactividad de la válvula es posible que la manobrabilidad sea difícil, por lo tanto, es necesario el uso de "palancas largas" para facilitar la apertura y / o el cierre.

Para mantener la válvula y sus órganos en buen estado se sugiere la instalación de un filtro para recoger la suciedad de la válvula.

Tiemme Raccorderie SpA declina toda responsabilidad en caso de fallas y/o accidentes toda vez que la instalación no haya sido realizada de conformidad con las normas técnicas y científicas vigentes o sin seguir las indicaciones de los manuales, catálogos y/o las respectivas disposiciones técnicas indicadas por la Tiemme Raccorderie SpA.

Para informaciones más detalladas contacte con un revendedor autorizado o directamente con TIEMME SpA.



TIEMME Raccorderie S.p.A.  
Via Cavallera 6/A (Loc. Barco) - 25045 Castegnato (Bs) - Italy  
Tel +39 030 2142211 R.A. - Fax +39 030 2142206  
info@tiemme.com - www.tiemme.com



TIEMME Raccorderie S.p.A. si riserva di apportare modifiche in qualsiasi momento senza preavviso.  
TIEMME Raccorderie SpA se reserva la facultad de aportar modificaciones en cualquier momento y sin previo aviso.  
E' vietata qualsiasi forma di riproduzione, se non autorizzata.  
Queda prohibida toda forma de reproducción no autorizada

