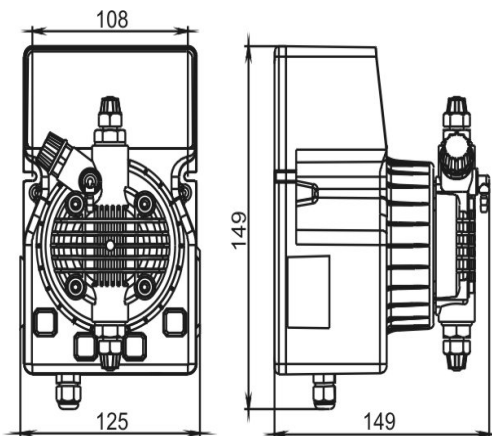

DLX- MA/AD

CÓDIGOS

- 100142 DOSIFICADORA ETATRON PDE
- 100143 DOSIFICADORA ETATRON PDE
- 103727 DOSIFICADORA ETATRON PDE

Descrip 1
Descrip 2

- DLX-MA/AD 2LT-10BAR 220V
- DLX-MA/AD 5LT-07BAR 220V
- DLX MA/AD 220V 15 - 4

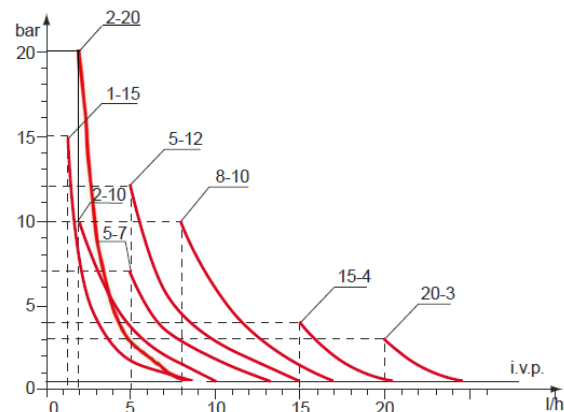

Tipo Type	Caudal Máx. Max flow l/h	Presión máx. Max press bar	Máx imp./min. Max imp./min.	Dosis de imp Output per stroke ml	Carrera Stroke mm	Altura de aspiración Suction height m	Aliment. Eléctrica Estándar Standard power supply Volts - Hz	Potencia abs. Power cons. Watts	Corriente abs. Current cons. Ampere	Peso Neto Net weight kg
1-15	1	15	120	0.14	0.80	2.0	230 V 50-60 Hz	37	0.16	2.3
2-10	2	10	120	0.28	0.80	2.0	230 V 50-60 Hz	37	0.16	2.3
5-7	5	7	120	0.69	1.00	2.0	230 V 50-60 Hz	37	0.16	2.3
5-12	5	12	120	0.69	1.00	2.0	230 V 50-60 Hz	58	0.25	2.9
8-10	8	10	120	1.11	1.40	2.0	230 V 50-60 Hz	58	0.25	2.9
15-4	15	4	120	2.08	2.20	2.0	230 V 50-60 Hz	58	0.25	2.9
20-3	20	3	120	2.60	2.20	2.0	230 V 50-60 Hz	58	0.25	2.9
2-20	2	20	120	0.28	1.00	2.0	230 V 50-60 Hz	58	0.25	2.9



BOMBAS DOSIFICADORAS ANALÓGICAS SERIE DLX- MA/AD

Caudal regulable manualmente con un potenciómetro que determina la frecuencia de las inyecciones. Ajuste de las inyecciones de 0 a 100%. Posibilidad de una regulación del caudal más precisa a las bajas frecuencias por las dos teclas 20% y 100%.

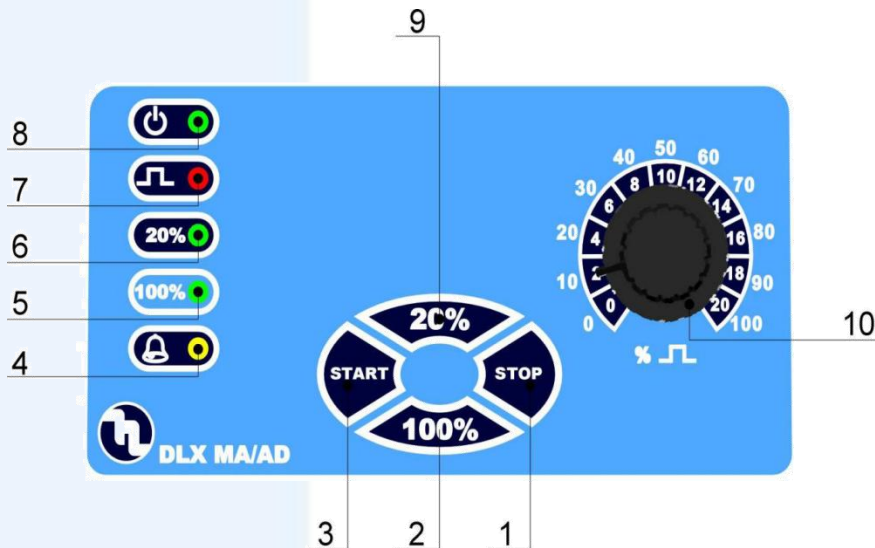

- 1 - Botón de desconexión "STOP"
- 2 - Botón de 100% fondo escala
- 3 - Botón de conexión "START"
- 4 - LED de señalización alarma de nivel "amarillo"
- 5 - LED de señalización de 100% fondo escala "verde"
- 6 - LED de señalización de 20% fondo escala "verde"
- 7 - LED de señalización de inyección "rojo"
- 8 - LED de señalización de establecimiento de red "verde"
- 9 - Botón de 20% fondo escala
- 10 - Pomo de ajuste del número de inyecciones/ minuto (0-100)

ADICIONAMIENTO CON ÁCIDO SULFÚRICO (MAX 50%)